



カマクラ大船コーポ 606号室

間取り / 2LDK+2WIC

専有面積 / 61.98㎡

バルコニー / 5.82㎡

販売価格 **2,898** (税込) 万円

- ◆複数路線利用可能な大船駅まで平坦徒歩4分の好立地♪
- ◆新規内装リノベーション(令和8年3月14日完工)
- ◆上層階の角部屋・採光・眺望・通風◎



▲外観



▲リビング



▲キッチン



▲ユニットバス

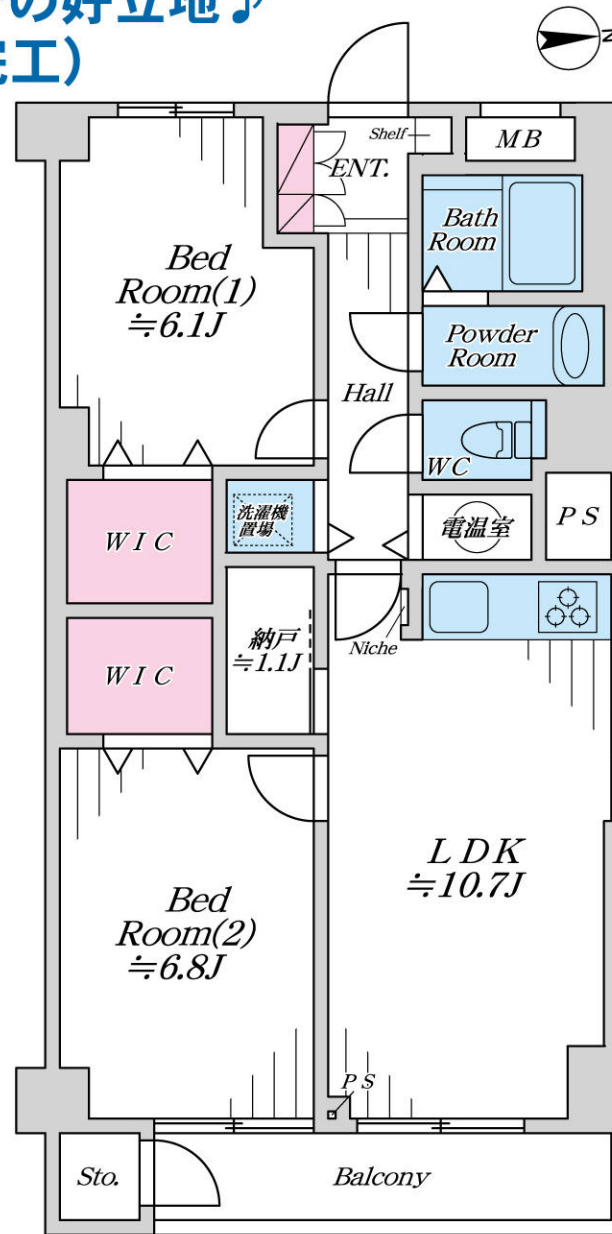

※写真内の家具備品等は販売価格に含まれません。
 ※図面と現況が異なる場合は現況を優先します。
 ※工事内容は弊社規格によります。

「安心のアフターサービス保証付き」
 全てのお客様へ満足のいく住まいを提供します

交通

■東海道線・根岸線・横須賀線

『大船』駅 徒歩4分

物件ポイント

- 広々としたWIC・納戸付き住戸

新規内装リノベーション内容

Planner/Kawamoto

- フローリング新規張替
- 建具新規交換
- 配管更新(給水管・給湯管・追焚き管)
- 電気温水器新規交換
- システムキッチン新規交換(食洗機・浄水機能付)
- UB新規交換(追焚き機能・浴室換気乾燥暖房機付)
- 洗面化粧台新規交換
- トイレ新規交換(洗浄機能付)
- 全室クロス新規貼替
- 洗面・トイレ・玄関土間 塩ビタイル新規施工
- 照明器具設置
- ハウスクリーニング等

Life information

- ◆ライフグランシップ大船駅前店まで徒歩10分(約745m)
- ◆サンドラッグ大船駅前店まで徒歩6分(約459m)
- ◆ローソン大船駅西口店まで徒歩3分(約202m)
- ◆大船ルミネウイングまで徒歩6分(約405m)
- ◆玉縄小学校まで徒歩13分(約982m)
- ◆港南中学校まで徒歩23分(約1.8km)

物件概要		Outline	
■ 所在地: 鎌倉市岡本1-3-28	■ 土地権利: 所有権	■ 土地面積:(公簿)1,805.34㎡	■ 所在地: 6階
■ 共有持分: 164/10,000	■ 用途地域: 近隣商業地域	■ 間取り: 2LDK+2WIC	■ 構造: 鉄筋コンクリート造陸屋根
■ 専有面積: 61.98㎡(壁芯)	■ バルコニー: 5.82㎡	■ 規模: 地上7階建	■ 施工会社: 三井建設㈱
■ 総戸数: 55戸	■ 分譲会社: 神奈川県勤労者生活協同組合	■ 管理形態: 全部委託	■ 管理状況: 日勤管理
■ 建築年月: 昭和51年7月	■ 管理費: 月額12,700円	■ 修繕積立金: 月額13,100円	■ ペット飼育: 不可
■ 管理会社: 三興管理㈱	■ ガス: 都市ガス(給湯・電気温水器)	■ 電気: 一括受電方式でない	■ 駐車場: 有 10,000円/月額
■ エレベーター: 有	■ 排水: 公共下水	■ 現況: 空室	
■ 給水: 公営水道	■ 駐輪場: 有 1,000円/月額		
■ バイク置場: 有 5,000円/年額	■ その他: ※司法書士は当社指定となります。駐車場等の空き状況につきましては、管理事務室へお問い合わせください。		

株式会社アクロス・シティ 横浜支店 取引態様: 売主 手数料: 3%(税込)

AKROS-CITY 担当 彦坂 080-4881-1737 hikosaka@akros-city.co.jp

2億以上の高額物件、積極的に買取します!!

TEL 045-264-6626 FAX 045-264-6627 国土交通大臣(1)第9873号 〒231-0012 神奈川県横浜市中区相生町6-100

右のQRコードから!

物件確認 内見申請 広告承諾 資料請求

リフォーム工事期間中の下見・案内に関してやQRコードでの手続きが苦手な方は、直接担当までご連絡ください。