



# 東大和グリーンタウン1号棟101号室

間取り/3LDK

専有面積/74.80㎡

バルコニー/9.14㎡

販売価格 **2,498** (税込) 万円

- ◆全棟合計480戸。管理良好なビッグコミュニティ!
- ◆南西向き角部屋。採光、通風良好。
- ◆複合商業施設「ザ・マーケットプレイス東大和」隣接!買物便利!



▲外観



▲リビング

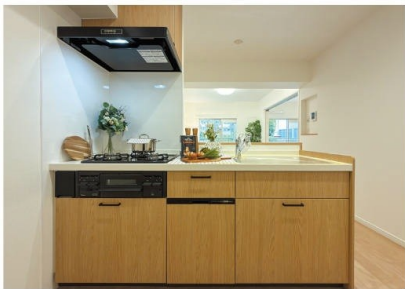

▲キッチン



▲ユニットバス

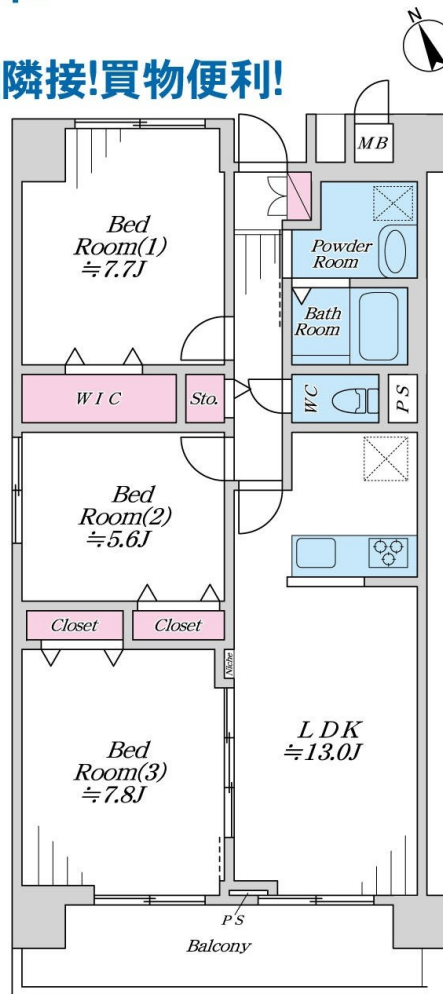

※写真内の家具備品等は販売価格に含まれません。  
※図面と現況が異なる場合は現況を優先します。  
※工事内容は弊社規格によります。

「安心のアフターサービス保証付き」  
全てのお客様へ満足のいく住まいを提供します

## 交通

- 西武拝島線 『玉川上水』 駅 徒歩15分
- 西武拝島線 『東大和市』 駅 徒歩17分
- 多摩モノレール 『桜街道』 駅 徒歩11分

## 物件ポイント

- 内装フルリノベーション物件
- 2路線利用可能
- 公園隣接、保育園至近等、子育て環境良好
- 複合商業施設「LICOPA東大和」至近
- 食洗機、浴室乾燥機等充実の機能

## 新規リノベーション内容

Planner/Koike

- フローリング新規張替(Panasonic製)
- 建具新規交換
- 配管更新(給水管・給湯管・追焚き管)
- 給湯器新規交換
- システムキッチン新規交換(食洗機・浄水機能付)
- UB新規交換(追焚き機能・浴室換気乾燥暖房機付)
- 洗面化粧台新規交換
- トイレ新規交換(洗浄機能付)
- 全室クロス新規貼替
- 洗面・トイレ・玄関土間 塩ビタイル新規施工
- 照明器具設置
- ハウスクリーニング等

## Life information

- ◆ヤオコー東大和店まで徒歩4分(約248m)
- ◆イトーヨーカドー東大和店まで徒歩6分(約465m)
- ◆セブンイレブン東大和立野4丁目店まで徒歩7分(約483m)
- ◆サンドラッグ東大和立野店まで徒歩4分(約248m)
- ◆ウエルシア東大和立野店まで徒歩7分(約503m)
- ◆第八小学校まで徒歩8分(約583m)
- ◆第四中学校まで徒歩14分(約1,100m)
- ◆立野みどり保育園まで徒歩4分(約285m)
- ◆東大和どろんこ保育園まで徒歩7分(約541m)

物件概要		Outline	
■ 所在地: 東京都東大和市立野3-1293-10	■ 土地権利: 所有権	■ 土地面積(公簿): 21,205.69㎡	■ 土地面積(実測): 74.80㎡(壁芯)
■ 共有持分: 7,480/3,277,392	■ 用途地域: 第一種住居地域	■ 所在階: 1階	■ 専有面積: 74.80㎡(壁芯)
■ バルコニー: 9.14㎡	■ 間取り: 3LDK	■ 総戸数: 480戸/棟戸数159戸	
■ 規模: 地上7階建	■ 構造: 鉄筋コンクリート造陸屋根	■ 建築年月: 昭和54年8月	
■ 分譲会社: 宅地開発株式会社	■ 施工会社: 戸田建設株式会社		
■ 管理会社: 株式会社東京建物アメニティサポート	■ 管理形態: 全部委託	■ 管理費: 7,500円/月額	■ 修繕積立金: 15,990円/月額
■ 管理人状況: 日勤	■ ガス: 都市ガス	■ 電気: 一括受電方式でない	■ 駐車場: 有 11,000円/月額※1
■ エレベーター: 有	■ 排水: 公共下水	■ 駐輪場: 有 無料(※要ステッカー貼付(有料))※1	
■ 給水: 公営水道	■ 状況: 空室	■ その他: ※司法書士は当社指定となります。 ※1 空室状況は管理会社に要確認	



## 株式会社アクロス・シティ

### AKROS-CITY

担当 室井 080-3567-3594

担当 k.muroi@akros-city.co.jp

取引態様: 売主  
手数料: 3%(税込)

2億以上の高額物件、積極的に買取します!!

TEL 03-6304-0518

FAX 03-6304-0500

国土交通大臣(2)第9873号

〒160-0023 東京都新宿区西新宿7-5-25 西新宿プライムスクエア7階

右のQRコードから!

物件確認 内見申請

広告承諾 資料請求



リフォーム工事期間中の下見・案内に関してやQRコードでの手続きが苦手な方は、直接担当までご連絡ください。