



ブロードスクエア戸塚イーストコート 711号室

間取り / 3LDK+FC+WIC
専有面積 / 81.43㎡
バルコニー / 8.44㎡

販売価格 **3,798** (税込) 万円

- ◆7階角部屋につき陽当り・眺望良好!!
- ◆商業施設・公園等が周辺にあり暮らしやすい住環境
- ◆総戸数399戸のビッグコミュニティ!!



▲外観

内観写真 準備中
内観写真は準備中です。
撮影後、随時公開致します。

▲リビング

内観写真 準備中
内観写真は準備中です。
撮影後、随時公開致します。

▲キッチン

内観写真 準備中
内観写真は準備中です。
撮影後、随時公開致します。

▲ユニットバス

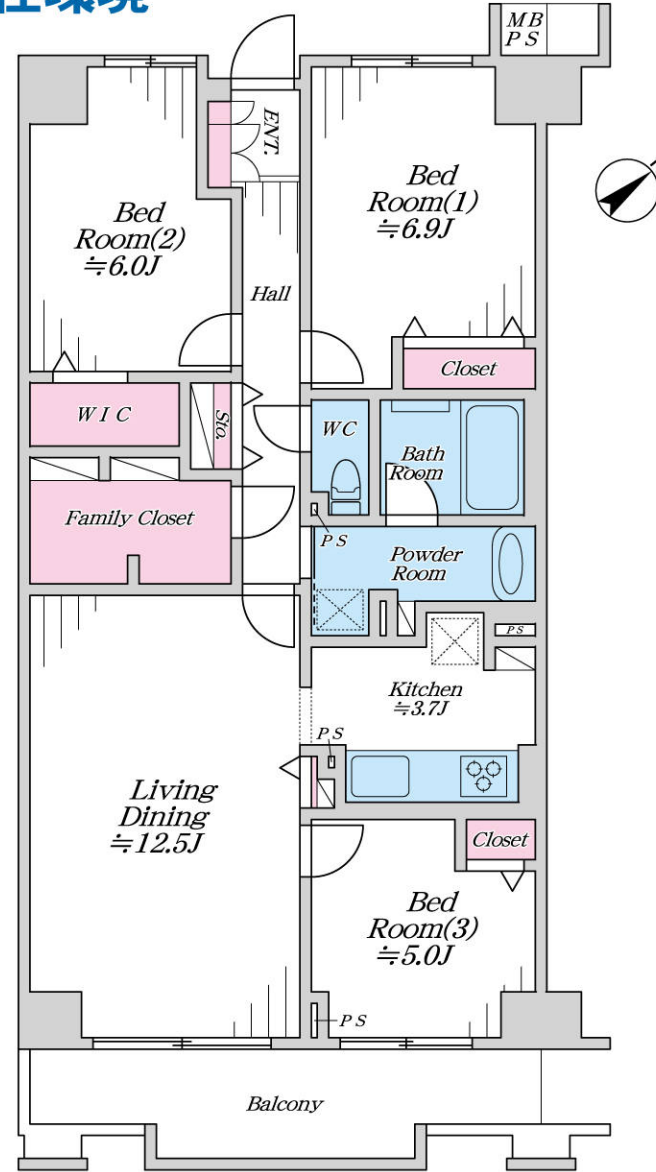

※図面と現況が異なる場合は現況を優先します。
※工事内容は弊社規格によります。

「安心のアフターサービス保証付き」
全てのお客様へ満足のいく住まいを提供します

交通

- JR 東海道本線 『戸塚』 駅 バス 15分
『南谷』 停 徒歩 1分
- JR 京浜東北・根岸線 『戸塚』 駅 バス 11分
『南谷』 停 徒歩 1分

物件ポイント

- 新規内装リノベーション(令和8年7月9日完工予定)
- 1418サイズのユニットバス
- 収納力のあるファミリークローゼット付き
- 管理体制良好!

リノベーション内容

Planner/Mura

- フローリング新規張替
- 建具新規交換
- 給湯器新規交換
- システムキッチン新規交換(食洗機・浄水機能付)
- UB新規交換(追焚き機能・浴室換気乾燥暖房機付)
- 洗面化粧台新規交換
- トイレ新規交換(洗浄機能付)
- 全室クロス新規貼替
- 洗面・トイレ・玄関土間・キッチン塩ビタイル新規施工
- 照明器具設置
- ハウスクリーニング等

Life information

- ◆セブンイレブン横浜栄長沼町店・・・約360m(徒歩5分)
- ◆スーパーなかや戸塚店・・・約430m(徒歩6分)
- ◆ハックドラッグ戸塚店・・・約390m(徒歩5分)
- ◆横浜豊田郵便局・・・約910m(徒歩12分)
- ◆横浜市立豊田小学校・・・約120m(徒歩2分)
- ◆横浜市立豊田中学校・・・約1,020m(徒歩13分)

物件概要		Outline	
■ 所在地: 横浜市戸塚区下倉田町18-1	■ 土地権利: 所有権	■ 共有持分: 2,743/1,000,000	■ 用途地域: 準工業地域
■ 土地面積: 17,194.99㎡(公簿)	■ 専有面積: 81.43㎡(壁芯)	■ 専有面積: 81.43㎡(壁芯)	■ バルコニー: 8.44㎡
■ 所在階: 7階	■ 間取り: 3LDK+FC+WIC	■ 構造: 鉄骨鉄筋コンクリート造	■ 総戸数: 399戸
■ 規模: 地上11階建	■ 建築年月: 平成8年2月	■ 分譲会社: 菱進不動産㈱, 栄泉不動産㈱	■ 管理会社: 神奈川土地建物保全協会
■ 施工会社: 長谷工・熊谷・山岸建設共同企業体	■ 管理形態: 全部委託	■ 管理費: 23,300円/月額	■ 管理費: 23,300円/月額
■ 修繕積立金: 9,900円/月額	■ ガス: 都市ガス	■ 電気: 一括受電方式でない	■ 排水: 公共下水
■ 給水: 公営水道	■ バイク置場: 空有7台 1,500~7,000円/月額	■ 駐車: 場: 空有 7,000~17,000円/月額	■ 駐輪: 場: 空有 1,000~1,300円/月額
■ 現況: 空室	■ 引渡: 相談	■ その他: ※司法書士は当社指定となります。	



株式会社アクロス・シティ 横浜支店

AKROS-CITY

担当 田邊 090-5791-1883
tanabe@akros-city.co.jp

取引態様: 売主
手数料: 3%(税込)

買取強化中

TEL 045-264-6626
FAX 045-264-6627

〒231-0012 神奈川県横浜市中区相生町6-100

中古マンション・中古戸建・オーナーチェンジ
旧耐震物件・引渡猶予・即時決済可

国土交通大臣(2)第9873号

右のQRコードから!

物件確認 内見申請

広告承諾 資料請求



リフォーム工事期間中の下見・案内に関してや
QRコードでの手続きが苦手な方は、
直接担当までご連絡ください。