



恒陽大和マンション 703号室

間取り / 3LDK+WIC

専有面積 / 72.45㎡

バルコニー / 7.56㎡

販売価格 **3,298** (税込) 万円

◆新規内装リノベーション(令和8年9月初旬完工予定)

◆ペット2匹まで飼育可(使用細則有)

◆2路線利用可 ◆徒歩圏内に施設多数有



▲外観

内観写真 準備中
内観写真は準備中です。
撮影後、随時公開致します。

▲リビング

内観写真 準備中
内観写真は準備中です。
撮影後、随時公開致します。

▲キッチン

内観写真 準備中
内観写真は準備中です。
撮影後、随時公開致します。

▲ユニットバス

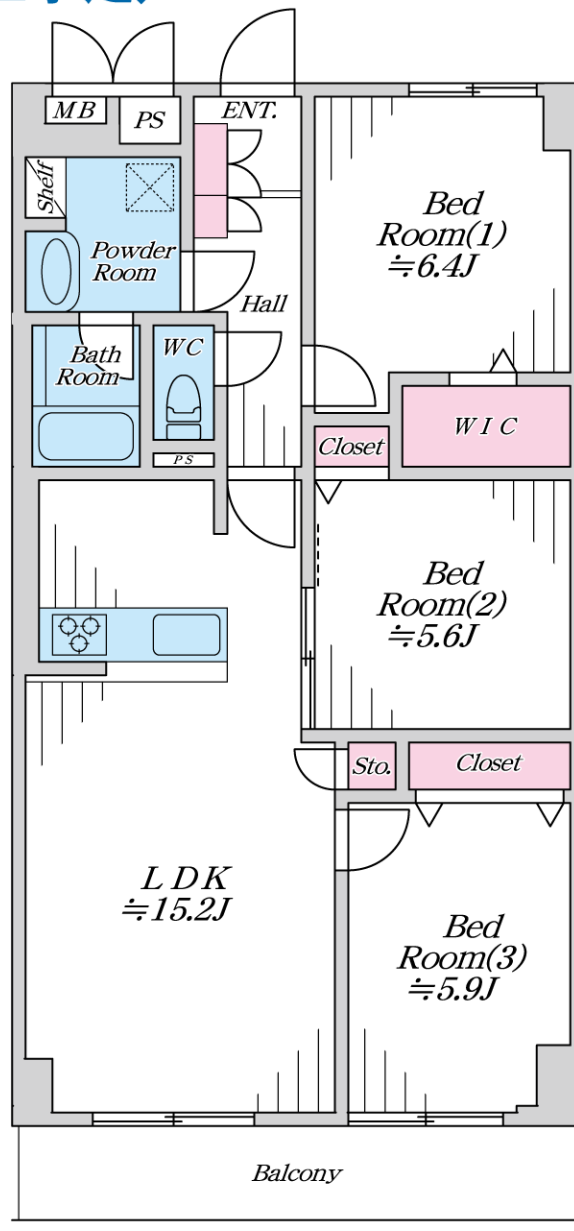

※図面と現況が異なる場合は現況を優先します。
※工事内容は弊社規格によります。

「安心のアフターサービス保証付き」
全てのお客様へ満足のいく住まいを提供します

交通

- 相鉄本線『大和』駅 徒歩9分
- 小田急江ノ島線『大和』駅 徒歩9分

物件ポイント

- 駅迄ほぼフラットアクセス
- 8階建ての7階部分につき眺望良好
- 大和徳洲会病院まで徒歩6分
- 業務スーパー大和中央店まで徒歩4分

新規リノベーション内容

Planner/Kobayashi

- フローリング新規施工
- 建具新規交換
- 配管更新(給湯管・追焚き管)
- 給湯器新規交換
- システムキッチン新規交換(食洗機・浄水機能付)
- UB新規交換(追焚き機能・浴室換気乾燥暖房機付)
- 洗面化粧台新規交換
- トイレ新規交換(洗浄機能付)
- 全室クロス新規貼替
- 洗面・トイレ・玄関土間 塩ビタイル新規施工
- 照明器具設置
- ハウスクリーニング等

Life information

- ◆まいばすけっと大和中央5丁目店まで徒歩4分(約304m)
- ◆クリエイトSD大和中央店まで徒歩6分(約420m)
- ◆セブンイレブン大和中央5丁目店まで徒歩6分(約430m)
- ◆業務スーパー大和中央店まで徒歩4分(約250m)
- ◆大和徳洲会病院まで徒歩6分(約480m)
- ◆引地台小学校まで徒歩15分(約1,200m)
- ◆引地台中学校まで徒歩20分(約1,600m)

物件概要 Outline

■ 所在地: 神奈川県大和市中央5丁目7-23	■ 土地権利: 所有権	■ 土地面積: (公簿)4,152.44㎡
■ 共有持分: 7,245/679,612	■ 用途地域: 第一種住居地域	■ 所在階: 7階
■ 専有面積: 72.45㎡(壁芯)	■ バルコニー: 7.56㎡	■ 間取り: 3LDK+WIC
■ 総戸数: 94戸	■ 規模: 地上8階建	
■ 構造: 鉄骨鉄筋コンクリート造陸屋根	■ 建築年月: 昭和55年2月	■ 分譲会社: 株式会社恒陽
■ 施工会社: 株式会社銭高組	■ 管理会社: 日本ハウズイング株式会社	
■ 管理形態: 全部委託	■ 管理人状況: 日勤管理	■ 管理費: 月額17,158円
■ 修繕積立金: 月額8,912円	■ エレベーター: 2基	■ ガス: 都市ガス
■ 電気: 一括受電方式でない	■ 給水: 公営水道	■ 排水: 公共下水
■ 駐車場: 空無 12,000円/月額(令和8年5月現在)	■ バイク置場: 空無 400~500円/月額(令和8年5月現在)	
■ 駐輪場: 空有 100円/月額(令和8年5月現在)	■ 現況: 空室	■ 引渡: 相談
■ その他: ※司法書士は当社指定となります。令和8年固都税年税額(64,200円) 伝達事項有(詳細は担当まで)		



株式会社アクロス・シティ 横浜支店

AKROS-CITY

担当 西山 070-2170-5225
nishiyama@akros-city.co.jp

取引態様: 売主
手数料: 3%(税込)

2億以上の高額物件、積極的に買取します!!

TEL 045-264-6626
FAX 045-264-6627
〒231-0012 神奈川県横浜市中区相生町6-100

国土交通大臣(2)第9873号

右のQRコードから!

物件確認 内見申請
広告承諾 資料請求



リフォーム工事期間中の下見・案内に関してやQRコードでの手続きが苦手な方は、直接担当までご連絡ください。

